

# Separator AWAS SK400

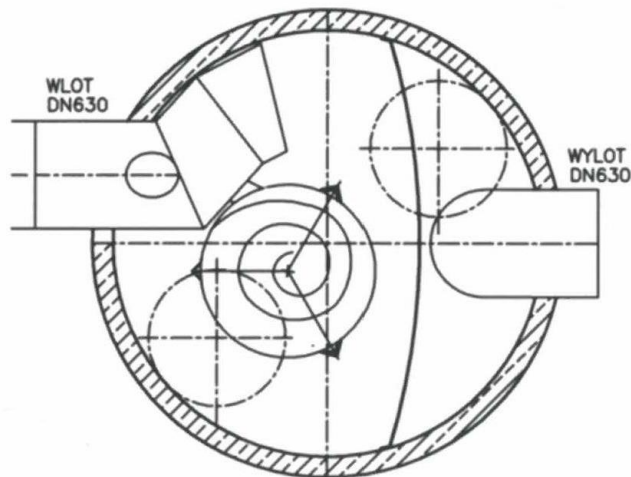
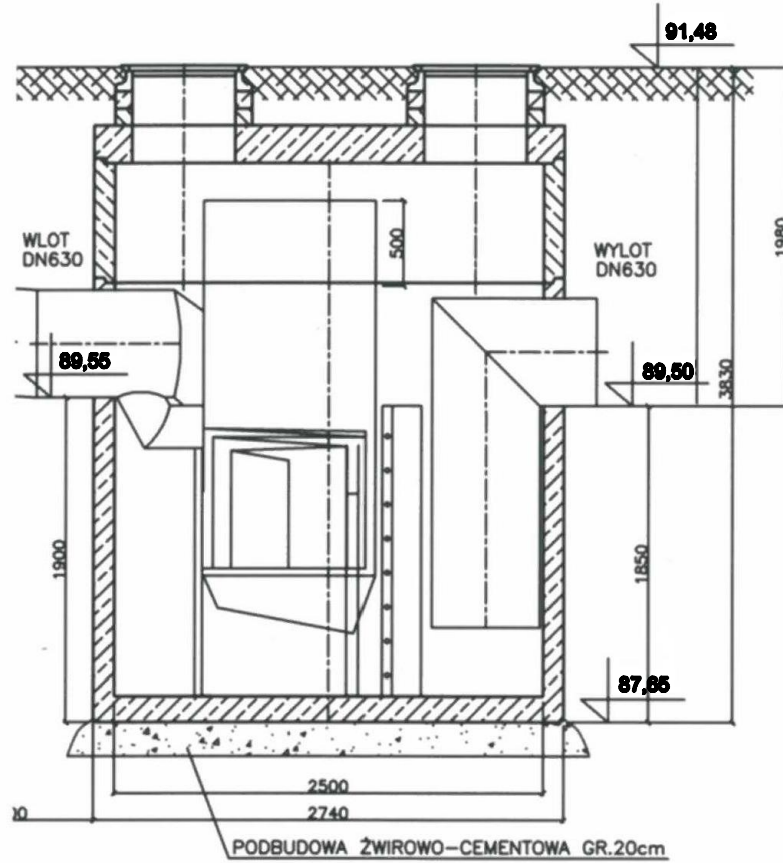

AWAS-Systemy Sp. z o.o. 04-713 Warszawa, ul. Żegańska 1 Tel/Fax. (022) 615 51 13		Data: 5.11.2007	Skala
Kreślił: G. Lipka			
Autor:			
ZIELONKA	Osadnik szlamowy AWAS-S 14000 do SK400 Separator AWAS SK400		

Projekt wbudowania urządzeń separacyjnych w istniejącą kanalizację deszczową w ul. Armii Krajowej w Zielonce - dz.ew. nr 16/1 i 16/2 obręb 5-20-08.	
Investor: Gmina Zielonka ul. Lipowa 5 05-220 Zielonka	
Projektant: mgr inż. Andrzej Makiela nr upr. ST-617/87 mgr inż. Grażyna Urban nr upr. NB/119/97/VL	
Opracowanie komputerowe rys.: tech. bud. Katarzyna Makiela	