

## Montaż hydrantu H1 DN80 na przyłączy

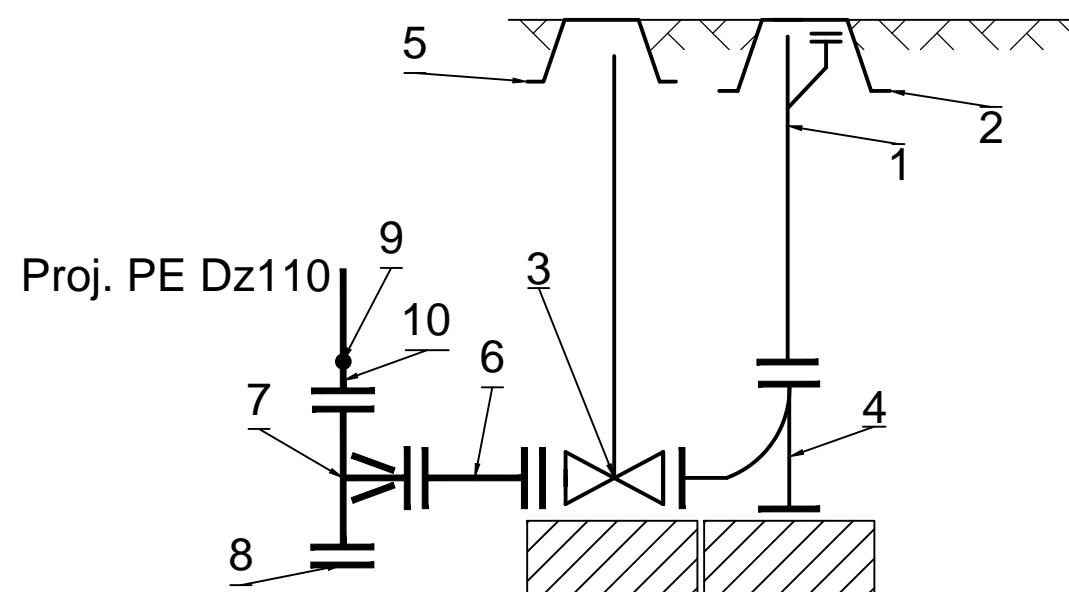

1. Hydrant podziemny DN80
2. Skrzynka uliczna do hydrantu podziemnego
3. Zasuwa kołnierzowa DN80
4. Kolano żeliwne ze stopką DN80
5. Skrzynka uliczna do zasuw
6. Króciec dwukołnierzowy DN80
7. Trójnik redukcyjny kołnierzowy DN100/80
8. Kołnierz ślepy DN100
9. Połączenie zgrzewane
10. Tuleja PE Dz110

## Montaż trójnika równoprzelotowego Dz110/110

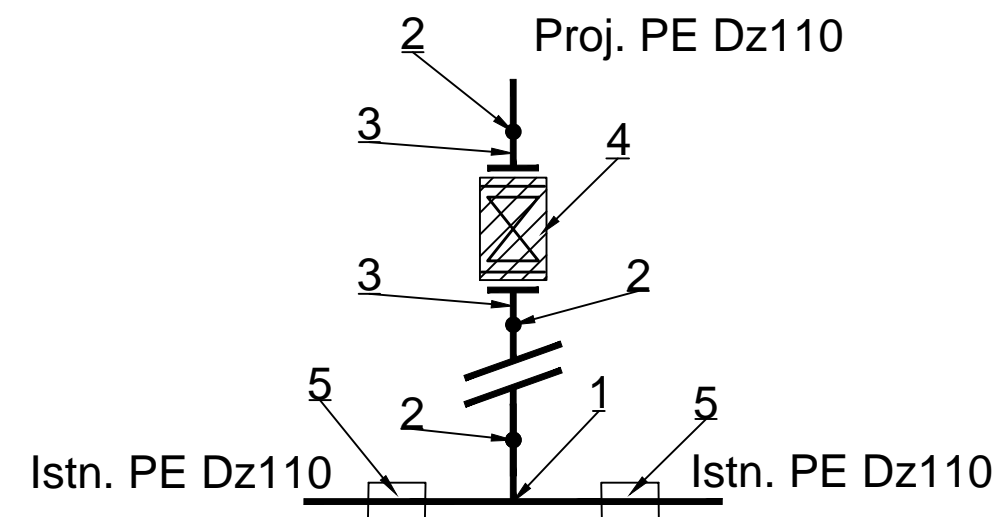

1. Trójnik równoprzelotowy PE Dz 110/110
2. Połączenie zgrzewane
3. Tuleja PE Dz110
4. Zasuwa kołnierzowa DN100
5. Mufa elektrooporowa

EUROTECH Maciej Taff  
Stanisławów Drugi,  
ul. Łąkowa 2b  
05-119 Legionowo  
eurotech2000@poczta.onet.pl



Inwestor:

Przedsiębiorstwo Wodociągów i Kanalizacji w Zielonce Sp. z o.o.  
05-220 Zielonka, ul. Literacka 20  
Telefon: (22) 781 83 33 (centrala)  
Fax: (22) 781 83 32  
e-mail: pwik@zielonka.pl

INWESTYCJA:

Wykonanie dokumentacji projektowej sieci wodociągowej w sięgaczu drogowym od ul. Mazurskiej w Zielonce

NAZWA RYS.:

Węzły wodociągowe

PROJEKTOWAŁ:

mgr inż. M. Taff

Wa-401/01

STADIUM:  
Projekt  
BUDOWLANY-  
WYKONAWCZY

SPRAWDZIŁ:

mgr inż. P. Matyja

MAZ/0449/POOS/08

OPRACOWALI:

inż. J. Obidziński

SKALA b/s

inż. P. Kucharczyk

FUNKCJA:

IMIĘ I NAZWISKO:

NR. UPRAW.:

PODPIS:

DATA:  
09.2014

RYS.  
4.0